



USINE DES CLOTS  
12110 CRANSAC

## FICHE TECHNIQUE

Références :  
Voir tableaux

### TABLETTE DEPOSE TYPE N

#### CARACTERISTIQUES GENERALES

##### Construction

- Acier inoxydable Z6 CN 18/09 / AISI 304

##### Dessus

- Ep 15/10  
- 4 bords rayonnés (r=15mm) tance ou lampe halogène  
- Ecran d'hygiène, verre sécurit angles arrondis, support

Pince méthacrylate

- Hauteur 150

##### Montant

- Arceau cintré Ø33.7

##### Embases

- Polyamide rayonnées

##### Options

- Rampe chauffante au choix, céramique avec résis-

- Eclairage

- Tube époxy

#### CARACTERISTIQUES DIMENSIONNELLES

##### Tablette dépose

Référence produit	Longueur	Largeur	Hauteur
TABDEP09	700	300	450
TABDEP13	1100	300	450
TABDEP15	1300	300	450
TABDEP18	1600	300	450
TABDEP22	2000	300	450
TABDEPSM		SM	

#### CARACTERISTIQUES DIMENSIONNELLES

##### Tablette dépose

Référence produit	Longueur	Largeur	Hauteur
RPECHH09	700	300	450
RPECHH13	1100	300	450
RPECHH15	1300	300	450
RPECHH18	1600	300	450
RPECHH22	2000	300	450
RPECHHSM		SM	

#### CARACTERISTIQUES DIMENSIONNELLES

##### Rampe chauffante céramique

Référence produit	Longueur	Largeur	Hauteur
RPECHC09	700	300	450
RPECHC13	1100	300	450
RPECHC15	1300	300	450
RPECHC18	1600	300	450
RPECHC22	2000	300	450
RPECHCSM			

#### CARACTERISTIQUES DIMENSIONNELLES

##### Pare haleine

Référence produit	Hauteur
690	250
1090	250
1290	250
1590	250
.....	.....
2 X 995	250
SM	SM

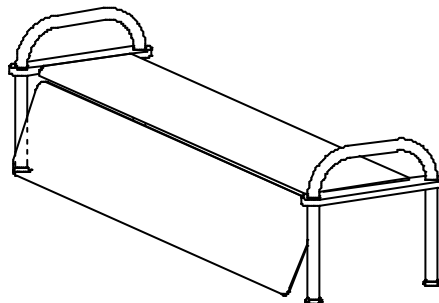



USINE DES CLOTS  
12110 CRANSAC

## FICHE TECHNIQUE

Références :  
Voir tableau

### TABLETTE DEPOSE TYPE T

#### CARACTERISTIQUES GENERALES

##### Construction

- Acier inoxydable Z6 CN 18/09 / AISI 304

##### Dessus

- Ep 15/10  
- Arrière 2 bords rayonnés (r=15mm)  
- Ecran d'hygiène, verre sécurit angles arrondis, support  
Pince méthacrylathe  
- Hauteur 150

##### Montant

- Tube inox Ø48

##### Embases

- Polyamide rayonnées

##### Options

- Rampe chauffante au choix, céramique avec résistance ou lampe halogène  
- Eclairage  
- Tube époxy

#### CARACTERISTIQUES DIMENSIONNELLES

##### Tablette dépose

Référence produit	Longueur	Largeur	Hauteur
TABDEPM09	690	315	325
TABDEPM13	1125	315	325
TABDEPM15	1325	315	325
TABDEPM18	1635	315	325
TABDEPM22	2025	315	325
TABDEPMSM		SM	

#### CARACTERISTIQUES DIMENSIONNELLES

##### Tablette dépose

Référence produit	Longueur	Largeur	Hauteur
RPECHHM09	690	315	325
RPECHHM13	1125	315	325
RPECHHM15	1325	315	325
RPECHHM18	1635	315	325
RPECHHM22	2025	315	325
RPECHHMSM		SM	

#### CARACTERISTIQUES DIMENSIONNELLES

##### Rampe chauffante céramique

Référence produit	Longueur	Largeur	Hauteur
RPECHCM09	690	315	325
RPECHCM13	1125	315	325
RPECHCM15	1325	315	325
RPECHCM18	1635	315	325
RPECHCM22	2025	315	325
RPECHCMSM			

#### CARACTERISTIQUES DIMENSIONNELLES

##### Pare haleine

Référence produit	Hauteur
690	250
1090	250
1290	250
1590	250
2 X 995	250
SM	SM

